



## S9000 Spectacle Kit

[999802]



made by

**MOLDEx**

**GB** - Instruction Manual for the spectacles mount for Moldex Full Face Mask Series 9000 You can use the spectacles mount, item no. 9998, to wear the full face mask along with your prescription lenses. **CAUTION:** Do not use the full-mask with standard spectacles as the spectacle frames will prevent the mask from creating a properly sealing fit. The mask's protective function can then no longer be guaranteed. **1.** For users of size S only: Pull the grey mounting from the spectacle frame and turn it over. Slide the mounting with the marking S facing upwards back onto the spectacle frame (see Fig.1). The mounting is supplied ex works with the sized adjustment M/L. **2.** With the help of the grey mounting, secure the spectacle frame to the guide rail (see Fig. 2a). Then attach the rail to the mask by fitting it at the top and bottom into the guides on the inside of the visor. Loosely fit the rail into the lower guide (see Fig. 2b) and press firmly on the two attachment pins at the top (see Fig. 2c). **3.** To position the spectacles correctly, they can be pushed upwards and downwards along the rail. They can also be pulled up to 1 cm out of the grey mounting to position them the correct distance away from the eyes.

**DE** - Gebrauchsanleitung für die Brillenhalterung der Moldex Vollmaske Serie 9000 Mit der Brillenhalterung, Artikelnr. 9998, kann die Vollmaske mit Gläsern in der individuellen Sehstärke des Trägers benutzt werden. **ACHTUNG:** Die Vollmaske nicht mit handelsüblichen Brillen verwenden, da die Brillenbügel den korrekten Dichtsitz der Maske beeinträchtigen. Die Schutzwirkung der Maske ist dann nicht mehr gegeben. **1.** Nur für Anwender der Größe S: Ziehen Sie die graue Halterung vom Brillenrahmen ab und drehen sie diese um. Schieben Sie die Halterung mit der Bezeichnung S nach oben weisend wieder auf den Brillenrahmen (siehe Abb. 1). Die Halterung wird ab Werk in der Größeneinstellung M/L geliefert. **2.** Befestigen Sie den Brillenrahmen mit Hilfe der grauen Halterung an der Schiene (siehe Abb. 2 a). Anschließend die Schiene in der Maske anbringen, indem sie diese oben und unten in die Führungen auf der Innenseite des Visiers stecken. Die Schiene lose in die untere Führung einsetzen (siehe Abb. 2 b) und oben fest auf die beiden Aufnahmeöffnungen drücken (siehe Abb. 2 c). **3.** Um die richtige Positionierung zu erreichen, kann die Brille auf der Schiene nach oben bzw. nach unten verschoben werden. Zudem kann sie um bis zu 1cm aus der grauen Halterung gezogen werden um den richtigen Abstand zum Auge einzustellen.

**DK** - Betjeningsvejledning til brug af briller med Moldex Full Face Mask Series 9000 Brug brilleophænget, varenummer 9998, for at anvende en fuldmask sammen med dine briller. **ADVARSEL:** Brug ikke fuldmasken med almindelige briller, fordi brillestellet vil forhindre masken i at danne en korrekt forsegling. Maskens beskyttelsesfunktion vil dermed ikke kunne garanteres. **1.** Kun for brugere af størrelse S: Træk det grå ophæng af brillestellet og vend det om. Skub stellet med markeringen S opad tilbage på brillestellet (se Fig.1). Stellet kan bruges med størrelserne M/L. **2.** Ved hjælp af det grå ophæng kan brillestellet sættes på skinnen (se Fig. 2a). Derefter sættes skinnen på masken ved at placere den på top og bund på indføringerne på indersiden af glasset. Sæt skinnen løst på den nederste indføring (se Fig. 2b) og pres med et let tryk på de to stifterforankringer på toppen (se Fig. 2c). **3.** For at anbringe brillerne korrekt, kan de skubbes opad og ned langs stellet. De kan også skubbes 1 cm op ude fra det grå ophæng for at anbringe dem i korrekt afstand fra øjnene.

**ES** - Manual de Instrucciones para el soporte de gafas en la máscara facial completa de Moldex : Serie 9000 Puede usarse el soporte de gafas, ref. 9998, para poder llevar la máscara facial completa con gafas graduadas. **PRECAUCIÓN:** No debe usarse la máscara facial completa con las gafas graduadas estándar, ya que evitarían un correcto sellado facial. Las propiedades de protección de la misma no podrían garantizarse. **1.** Para usuarios de tamaño S: Tirar del soporte gris de la montura y darle la vuelta. Deslizar el soporte con la marca "S" hacia arriba (Dibujo 1). El soporte se suministra de origen con el tamaño M/L ajustado. **2.** Con la ayuda del soporte gris, asegurar la montura de las gafas al rail guía (Dibujo 2a). Sujetar el rail a la máscara ajustándolo a la parte superior y a la parte inferior de las guías en el interior del visor. Suavemente ijar el rail en la guía inferior (Dibujo 2b) y apretar firmemente sobre las dos clavijas de sujeción de la parte superior.(Dibujo 2c) **3.** Para colocarse las gafas correctamente a la medida del usuario, pueden deslizarse a través del rail y también pueden separarse 1cm del soporte gris para colocarlas a la distancia adecuada de los ojos.

**FI** - Moldex sarjan 9000 kokonaamarisuojaan asennettävien suojalasien ohje Voit käyttää asennettuja suojalaseja tuotenumero 9998, kokonaamarin kanssa käyttäessäsi piilolinssiä. **HUOMIO:** Älä käytä tavallisia silmälasia kokonaamarin kanssa, sillä silmälasinkehykset estävät naamarin asettumasta tiiviisti kasvoille. Naamarin turvaominaisuuksia ei voi silloin enää taata. **1.** Vain S-koon käyttäjille: Vedä harmaa asennusliitäntä suojalasien kehyksestä irti ja käännä se toisinpäin. Liu'uta asennusliitin merkintä S ylöspäin takaisin lasien kehykseen (ks. kuva 1). Suojalasit toimitetaan tehtaalta M/L kokoisina **2.** Harmaan asennusliitäntän avulla voit kiinnittää suojalasien kehyksen ohjainkiskoon (ks. kuva 2a) Kiinnitä sitten kisko naamarin sovitamalla se yläreunasta ja alareunasta visiirin sisäpuolella oleviin ohjaimiin. Sovita kisko löysästi alempaan ohjaimen (ks. kuva 2b) ja paina lujasti kahta kiinnitystappia yläreunassa (ks. kuva 2c) **3.** Suojalasien oikein asettamiseksi voit siirtää niitä ylöspäin tai alaspäin kiskoilla. Ne voidaan myös vetää 1 cm ulospäin harmaasta asennusliitäntästä, jolloin ne saadaan oikealle etäisyydelle silmistä.

**FR** - Mode d'emploi de la monture de lunettes pour masque complet Série 9000 Moldex Vous pouvez utiliser la monture de lunettes (article no 9998) afin de porter le masque complet avec des verres correcteurs adaptés. **ATTENTION:** Ne mettez pas vos lunettes habituelles avec le masque complet, les branches peuvent empêcher l'obtention d'une bonne étanchéité. En pareil cas, la fonction de protection du masque ne pourrait plus être assurée. **1.** Concernes les utilisateurs de la taille S uniquement: Enlevez en tirant dessus la pièce grise de la monture de lunettes et tournez-la. Remettez-la en place avec le marquage S dirigée vers le haut, suivez aussi le sens des flèches (voir Fig.1). La monture est livrée d'origine avec un ajustement de taille M/L. **2.** En vous aidant de la pièce grise, placez la monture de lunettes sur ses deux rails (voir Fig. 2a) puis fixez l'ensemble sur le masque en présentant les rails sur les guides situés en partie haute et basse de l'oculaire. Commencez d'abord par le bas en faisant rentrer les deux guides du rail dans les ergots de fixation prévus à cet effet (voir Fig. 2b) puis en exerçant une légère pression procéder de même pour le haut (voir Fig. 2c). **3.** Vous pouvez faire monter ou descendre la pièce grise le long du rail afin de bien positionner les lunettes. Vous pouvez également les écarter d'1 cm pour trouver la distance adéquate par rapport à vos yeux et avoir ainsi une vision optimale.

**IT** - Istruzioni per l'uso del supporto per lenti correttive - Pieno Facciale Moldex Serie 9000 Affinché i portatori di occhiali da vista possano utilizzare la maschera pieno facciale occorre lo specifico supporto, art. nr. 9998, su cui montare le necessarie lenti correttive. **ATTENZIONE:** non utilizzare la maschera pieno facciale con occhiali standard in quanto la montatura degli stessi non consente la corretta adesione al viso della maschera e la proprietà protettiva del pieno facciale non può essere più garantita. **1.** Solo per utilizzatori della taglia Small: tirare il supporto grigio della montatura e ruotarlo in modo da leggere il marchio S. Riposizionare il supporto (v. figura 1). La montatura esce dalla fabbrica con il supporto pronto per la maschera taglia M/L. **2.** Utilizzando il supporto grigio agganciare la montatura alla guida binario (v. figura 2a). Quindi agganciare quest'ultima alla maschera fissandola in alto e in basso ai punti posti all'interno del visore. Questo si ottiene facendola scorrere nella guida inferiore (v. figura 2b) e prendendola sui due pioli superiori (v. figura 2c). **3.** Per posizionare correttamente le lenti, la montatura può essere fatta scorrere su e giù lungo la guida binario. Può anche essere alzata fino a 1 cm dal supporto grigio per posizionare le lenti ad una corretta distanza dagli occhi.

**IS** - Leiðbeiningar um notkun sjóngleraugna með Moldex heilgrímu úr 9000 línunni. Nota má sjóngleraugnaumgjörð nr. 9998, fyrir heilgrímuna með sjónglerjum með styrkt. Athugið: Ekki má nota hefðbundin gleraugu þar sem umgjörð þeirra kemur í veg fyrir að gríman verði þétt með andlitinu. Það dregur úr varnargildum grímunnar. **1.** Fyrir notendur að stærð S eingöngu: Togið gráu festinguna frá gleraugunum og snúið henni við. Rennið festingunni með merkinu S upp til baka á gleraugnaumgjörðinni (sjá mynd 1). Festingin fylgir óáfest með stærðarstillinum M/L. Með hjálp gráu festingarinnar, smellið umgjörðinni í brautina (sjá mynd 2a). **2.** Festið brautina við grímuna með því að festa efra og neðra stykkið í sætið innan í skerminum. Leggið brautina lauslega í neðri festinguna (sjá mynd 2b) og þrýstið þétt á festipunktana tvo að ofan (sjá mynd 2c). **3.** Til að staðsetja gleraugun rétt er hægt að ýta þeim upp og niður eftir brautinni. Einnig er hægt að toga þau allt að 1 sm. frá gráu festingunni til að staðsetja þau í réttir fjarlægð frá augum.

**NL** - Handleiding voor de brilbevestiging voor het Moldex volgelaatsmasker Serie 9000. U kunt de brilbevestiging (art. 9998) gebruiken om het volgelaatsmasker te dragen met uw (voorgeschreven) lenzen. **LET OP:** Gebruik het volgelaatsmasker niet met een normale bril, omdat de brilbevestiging voor de juiste afdichting zorgt. De beschermende functie van de maskers kunnen anders niet gegarandeerd worden. **1.** Alleen voor de gebruikers van maat S: trek de grijze bevestiging van het brilframe en kantel het brilframe om. Schuif de bevestiging met de marking "S" naar boven terug op het brilframe (figuur 1). De bevestiging wordt af fabriek geleverd met de afstelling maat M/L. **2.** Bevestig de brilframe aan de geleiderail met behulp van de grijze bevestiging (figuur 2a). Bevestig daarna de rail aan het masker door het vast te maken aan de boven- en onderkant van de geleiding aan de binnenkant van het vizier. De rail past eenvoudig in de onderste geleiding (figuur 2b) en druk daarna stevig op de twee bevestigingspunten aan de bovenkant (figuur 2c) **3.** Om de bril correct op de rails te plaatsen kan hij naar beneden of naar boven bewogen worden. Ook kan de bril tot 1 cm uit de grijze bevestiging komen om zo een correcte afstand te creëren met de ogen.

**NO** - Instruksjonsveiledning for montering av briller i de heldekkende ansiktsmaskene fra Moldex 9000-serien. Ved hjelp av brillemonteringen (varenr. 9998) kan den heldekkende ansiktsmasken brukes sammen med de foreskrevne linsene. **FORSIKTIG:** Ikke bruk den heldekkende masken sammen med standard-briller, da brilleinnfatningen vil hindre masken i å skape en fullstendig forsegling.

Maskens beskyttende funksjon kan da ikke lenger garanteres. **1.** Kun for de som bruker liten størrelse (S): Trekk den grå monteringen fra brilleinnfatningen og snu den rundt. Skyv monteringen inn i rammeinnfatningen, og pass på at S-merket vender oppover (se figur 1). Monteringen leveres fra fabrikk med størrelsesjusteringen M/L. **2.** Bruk den grå monteringen for å feste rammeinnfatningen til ledeskinnen (se figur 2a). Fest deretter skinnen til masken ved å sette den øvre og nedre delen inn i ledeskinnene på innsiden av masken. Plasser skinnen løst i den nedre ledeskinnen (figur 2b) og trykk sammen de to festestiftene øverst (se figur 2c). **3.** For korrekt posisjonering kan brillene skyves oppover og nedover langs skinnen. De kan også dras opptil 1 cm ut av den grå monteringen, slik at de posisjoneres i korrekt avstand fra øynene.

**PT – Manual de Instruções para o suporte de óculos na máscara facial completa da Moldex: Série 9000** O suporte dos óculos pode ser usado, ref.998 para poder levar a máscara facial completa com óculos graduados. ATENÇÃO: A máscara facial completa não deve ser usada com óculos graduados standard, já que impede o correto selado facial. As propriedades de proteção da mesma não podem ser garantidas. **1.** Para utentes do tamanho S: Puxar do suporte cinza do armação e virá-lo. Deslizar o suporte com a marca "S" para acima (Dibujo 1). O suporte é fornecido de origem com o tamanho M/L ajustado. **2.** Com ajuda do suporte cinza, segurar o armação dos óculos no trilho guia (Dibujo 2a). Sujeitar o trilho à máscara ajustando o mesmo à parte superior e inferior dos trilhos no interior do visor. Suavemente fixar o trilho na guia inferior (Dibujo 2b) e apertar fortemente sobre as duas cavilhas de sujeição da parte superior. (Dibujo 2c). **3.** Para colocar os óculos à medida do utente e corretamente podem deslizar-se através do trilho e também podem separar-se 1 cm do suporte cinza para colocá-las na distância adequada aos olhos.

**SE – Bruksanvisning för montering av glasögonbåge på Moldex helmask serie 9000** När du använder masken kan du använda glasögonbågen, artikel nr 9998, ihop med dina egna glas. **WARNING:** Använd inte helmasken ihop med vanliga glasögon eftersom glasögonbågarna hindrar masken att ge en säker passform. Maskens skyddande funktion kan därmed inte längre garanteras. **1.** Endast för användare av storlek S: Dra i det grå fästet på glasögonbågen och vänd den över. Skjut fästet med märkning S vänd uppåt, tillbaka på glasögonbågen. (se Fig. 1). Fästet levereras från fabriken med storleksjustering M/L. **2.** Med hjälp av det grå fästet, säkra glasögonbågen på styrskenan (se Fig. 2a). Fäst sedan skenan på masken genom att passa den på toppen och botten i styrskenan på insidan av visiret. Fäst försiktigt skenan i den nedre styrenheten (se Fig. 2b) och tryck fast på de två bifogade stiftet i toppen (se Fig. 2c). **3.** För att placera glasögonen korrekt, kan de pressas uppåt och neråt längs skenan. De kan även dras upp till 1 cm ut från det grå fästet för att placera dem på rätt avstånd från ögonen.

#### Guidance for opticians

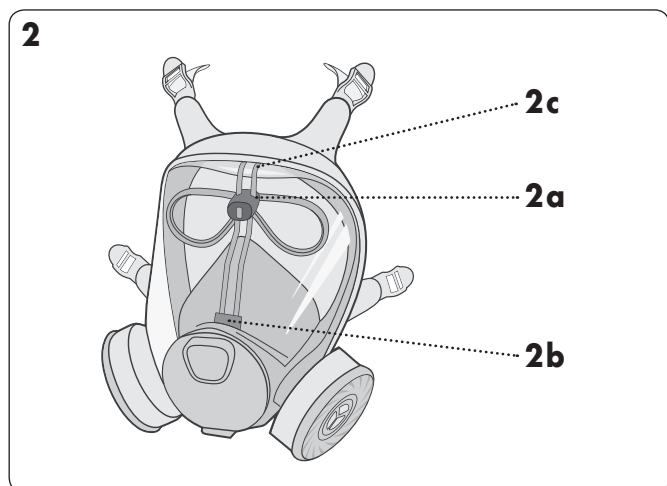
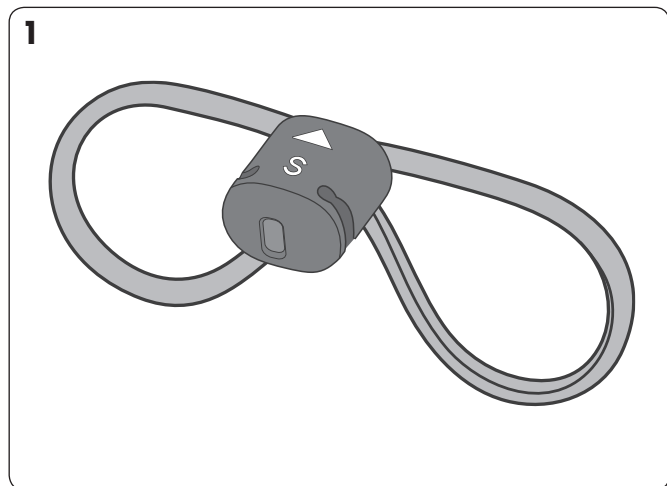
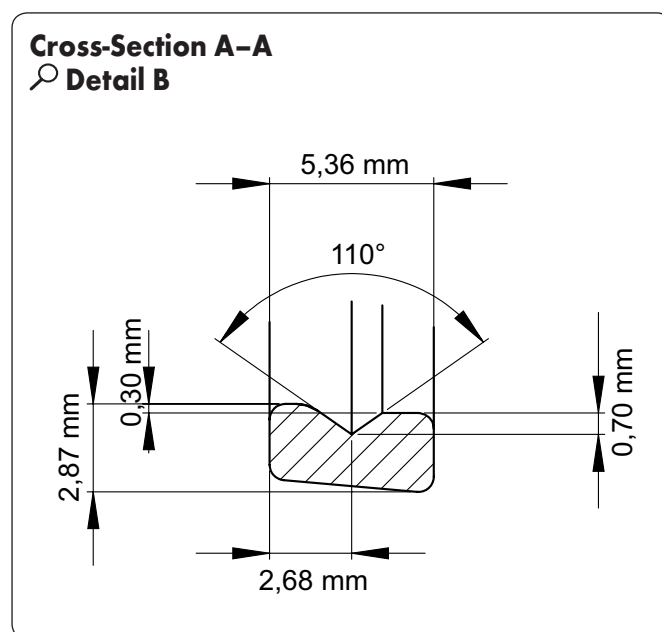
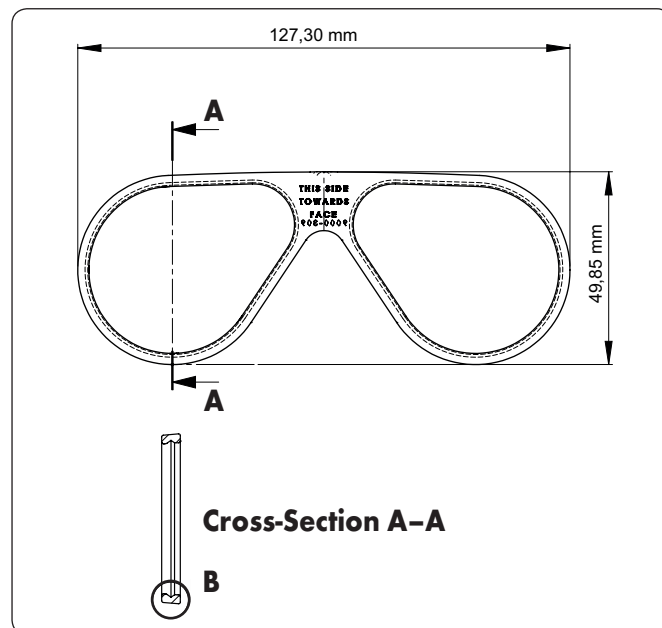

EC-type certification and quality control by:  
IFA (0121), 53757 St. Augustin, DE

**Moldex-Metric AG & Co. KG**  
www.moldex-europe.com

**GB** 9 Glaisdale Point, Bilborough  
Nottingham NG8 4GP  
Tel. +44 115 9854288  
Fax +44 115 9854211

**DE** Tübinger Straße 50  
72141 Walddorfhäslach  
Tel. +49 7127 8101-02  
Fax +49 7127 8101-48

**IT** Via C. Porta, 69  
20831 Seregno (MB)  
Tel. +39 0362 23 91 20  
Fax +39 0362 22 05 80

**ES** Pol. Ind. Molí dels Frares  
Carrer C, no. 30  
08620 Sant Vicenc dels Horts  
Tel. +34 93 5889950  
Fax +34 93 5889953

**NL** Ebweg 1A  
2991 LS Barendrecht  
Tel. +31 180 530053  
Fax +31 180 530055

**FR** Îlot Girodet - Bât. A  
26500 Bourg les Valence  
Tel. +33 4 75785890  
Fax +33 4 75785891

**SE** Kapplöpningsgatan 14  
25230 Helsingborg  
Tel. +46 42 495 38 40  
Fax +46 42 326782

# MOLDEx